

NACELLE A MAT VERTICAL, Hauteur travail 10 m

EQUIPEMENT STANDARD MACHINE

Descriptif	Capacité de charge nominale	200 kg
	Mouvements proportionnels	
Motorisation	Type	Electrique
	Batteries	24 V / 240 A/h



DIMENSIONS ET COURBE DE TRAVAIL NACELLE A MAT VERTICAL

A – Longueur repliée	2.65 m	
B – Largeur hors-tout		0.99 m
C – Hauteur repliée	1.99 m	
D – Empattement	1.20 m	

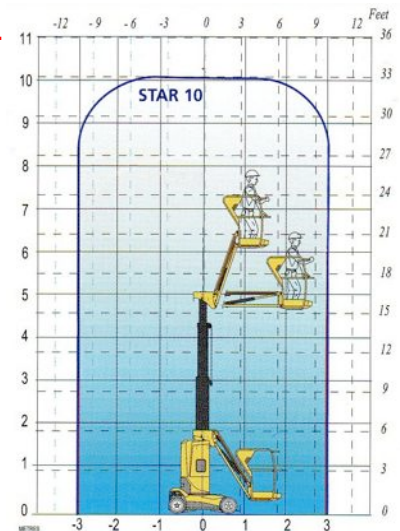

Modèle HM 10 P année 2000
999 heures
Contrôle périodique effectué le 26/02/2014
Disponible

PRIX DE VENTE FRANCO

€ HT

Bon pour accord + signature

